

MONTAGEANVISNING FÖR LÄTTDURK

WELAND

Läs noga igenom hela monteringsanvisningen innan montaget påbörjas.

Levererat material kontrolleras mot avsändningsspecifikation och följesedel. Eventuell avvikelse i leveransen meddelas till Weland AB innan montaget påbörjas.

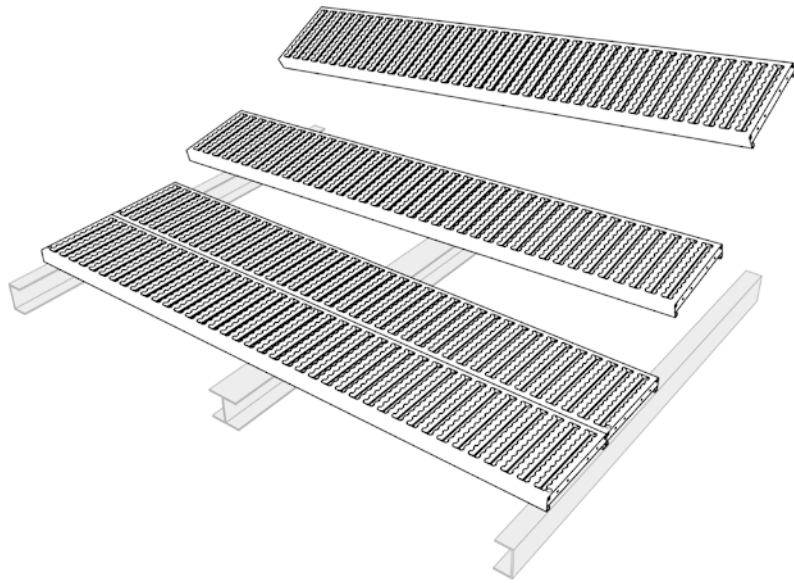

Utläggning av lättduk enligt ritning

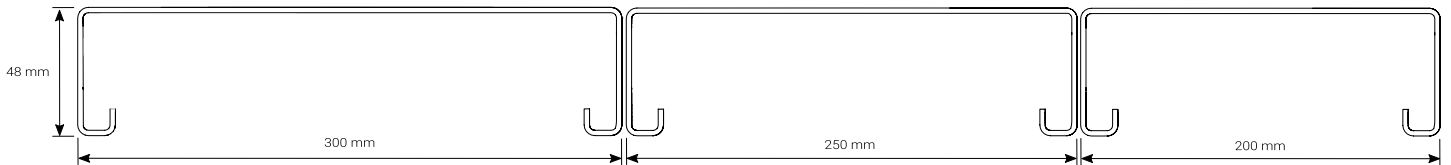

Lättduk finns i tre olika bredder 200, 250 och 300 mm. Med olika bredder som läggs bredvid varandra så får man önskat totalbreddmått. Lättduken kan läggas med 50 mm intervall från 200 mm bredd. Höjden på lättduk är alltid 48 mm.

Infästning

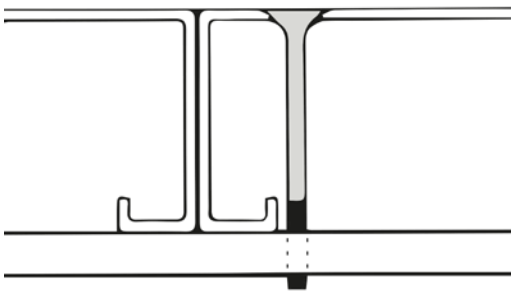

Infästning typ A

Godstjocklek i underredet	Borrdimension
0-4,0 mm	Ø 5,45 mm
4,0-6,5 mm	Ø 5,50 mm
6,5-10 mm	Ø 5,55 mm
> 10 mm	Ø 5,60 mm

Durkprofilen fästes med en skruv i varje profil mot varje balk i underredet. Fästes med självgående specialskruv MFT TAPTITE M6x65 Zn/ni.

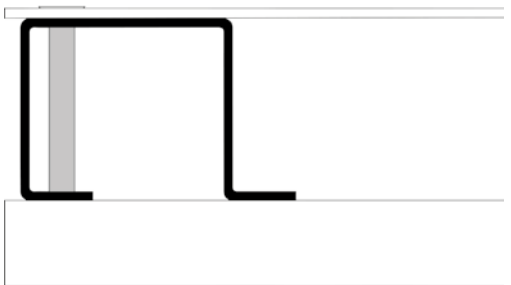

Infästning typ B

När profil LU43 används skruvas durkprofilen och LU43 genom både durk- och LU43 profilen. Fästes med självgående specialskruv MFT TAPTITE M6x65 Zn/ni. Profil LU43 används som förstärkning vid bortskuren upplagskant, längsgående kapning av durken.

Montage av sparklist på lättduk

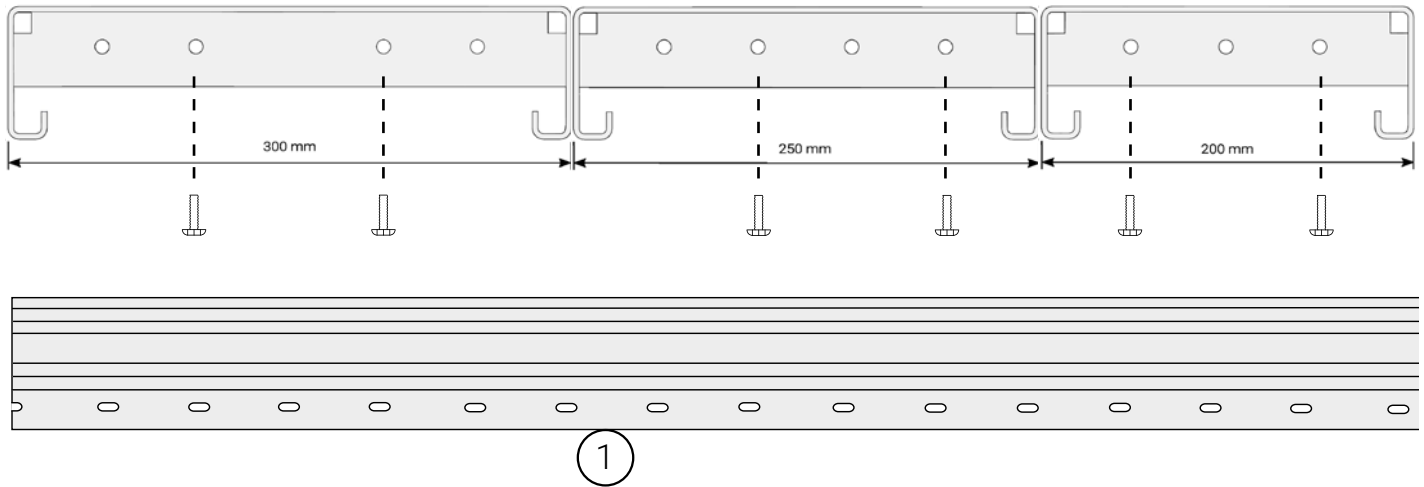

Sparklisten pos. 1, är framtagen för att monteras på lättduken. Pos. 2. Mot lättdukens gaveländrar monteras sparklisten med 2 skruvar per durk M6 SF DUO-TAPTITE 6 x 12 FZB (gängpressande). Pos. 3. Genom att borra hål \varnothing 5,5 mm i långsidan med 1,5 hål per meter, kan sparklisten skruvas fast efter den sidan med M6 SF DUO-TAPTITE 6 x 12 FZB (gängpressande). För montage av sparklist på denna sida måste hål borraras i durkens långsida. Hål \varnothing 5,5 mm. Lämpligen monteras sparklisten på durken innan den monteras på sin plats.

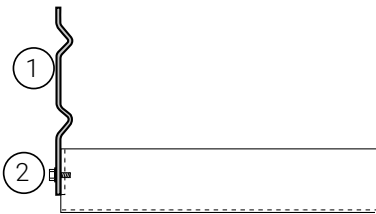

Sparklist på gavel

Sparklisten monteras i befintliga hål i durkarnas gavlar. Sparklisten kapas i förhållande till hålen i durken. Antal infästningar av durk till underlag kan reduceras till ca 1 skruv/m.



Sparklist utmed långsida

För montage av sparklist på denna sida måste hål borraras i durkens långsida, \varnothing 5,5 mm. Lämpligen monteras sparklisten på durken innan den monteras på sin plats.

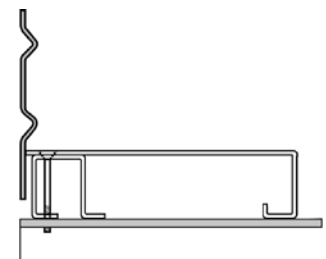

Sparklist svetsad mot lättduken

När sparklisten svetsas mot lättdukens långsida, monteras LU 43 balkupplag under durken. Därefter skruvas den fast mot underredet.

Sammanfogning

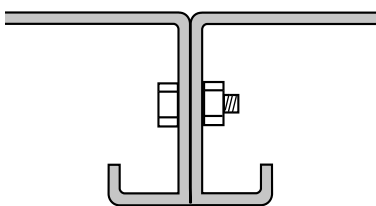

Sammanfogning

Sammanfogning används vid spännvidder över 1500 mm. De båda bärlinorna samarbetar därigenom och nedböjningskillnader mellan durkarna försvinner. Använd \varnothing 6 mm skruv. Vid spännvidder under 1500 mm utföres inte detta montage.

Hörn till sparklist

90° hörn till sparklist, finns både för ytter och innerhörn.

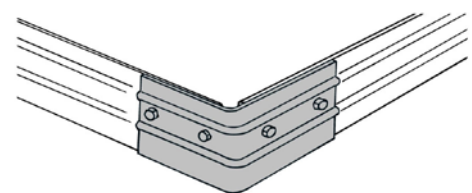

Montage av lättduk vid håltagning och kanter

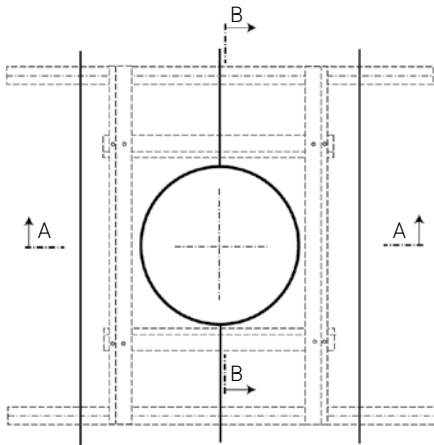

Exempel på urskäring där urtaget i durken går igenom och skär durkens bärlinor. Bärning fås genom att montera LU 43 enligt figur.

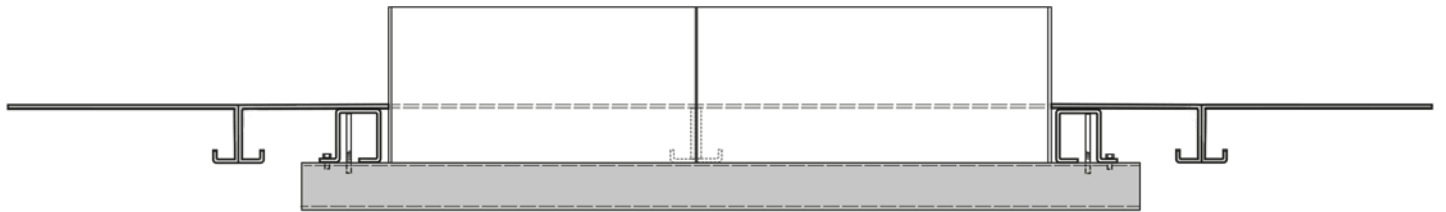

Snitt A – A

Visar sammankoppling av LU 43 för att få uppbärning av avskuren bärlina i durken.



Snitt B – B

Visar LU 43 fastsatt i bärbalk.

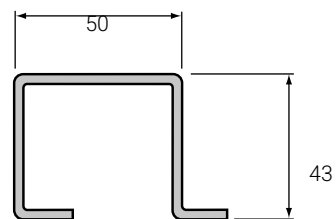
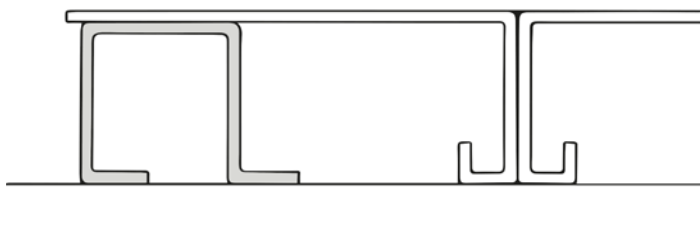

LU 43 användes som bärlina vid håltagning och i kanter.

LU 43 användes vid urskäringar och ersätter durkens bärlina.



weland.se